

Manuel d'utilisation des Vitrines Glaskasten GKI et GKO pour Trains miniatures



Introduction

Les Glaskasten GKI et GKO sont des vitrines conçues pour un montage mural dans lesquelles des trains miniatures peuvent être exposés. Ce manuel contient des informations importantes pour l'installation, l'utilisation et l'entretien de votre vitrine Glaskasten. Lisez tout le manuel avant d'installer la vitrine!

Modèles

Ce manuel concerne les versions suivants:

- GKI Vitrines avec 3 étagères pour modèles réduits à l'échelle 1, 1m ou 1e
- GKO Vitrines avec 4 étagères pour modèles réduits à l'échelle 0, 0m ou 0e

Cela concerne aussi bien les vitrines individuelles que les vitrines constituées de plusieurs modules qui sont montés côte à côte et/ou au dessus les uns des autres.

Vitrines GKI

La distance entre les étagères est conçue pour les modèles aux échelles de 1:32, avec une hauteur suffisante pour déplier le pantographe.

La vitrine GKI peut être fournie avec des rails de différentes largeurs, de sorte qu'elle soit adaptée aux modèles 1, 1m et 1e. Si la vitrine GKI est livrée sans rails, vous pouvez y mettre vos propres rails, dont les traverses peuvent avoir jusqu'à 60 mm de large.

Vitrines GKO

La distance entre les étagères est conçue pour les modèles aux échelles de 1:45, de 1: 43,5 et de 1:48, avec une hauteur suffisante pour déplier le pantographe.

La vitrine GKO peut être fournie avec des rails de différentes largeurs, de sorte qu'elle soit adaptée aux modèles 0, 0m et 0e. Si la vitrine GKO est livrée sans rails, vous pouvez y mettre vos propres rails, dont les traverses peuvent avoir jusqu'à 60 mm de large.

Déballage

Les vitrines en verre sont expédiées dans une boîte solide, ou dans une caisse en bois sur une palette, selon la destination. Si la vitrine est composée de plusieurs modules, un autocollant au dos du module ou sur la boîte indique de quel module il s'agit. Lorsque les vitrines sont livrées sur une palette, il faut enlever les 6 vis en haut et les 8 vis sur les côtés. Le couvercle peut alors être retiré de la palette.

Vérifiez avant le montage que le produit soit complet et qu'il ne soit pas endommagé. Si quelque chose manque ou est endommagé, veuillez contacter Glaskasten (info@glaskasten.de).

Garantie

Glaskasten offre une garantie de 3 ans sur toutes les vitrines. Les conditions de cette garantie sont:

- Toutes les détériorations dues à des défauts de production seront réparés par Glaskasten ou des pièces de rechange seront envoyées.
- Cette garantie ne concerne que (des détériorations de) la vitrine et non (des détériorations des) les modèles qui y sont exposés.
- Cette garantie n'est applicable que si les instructions d'utilisation et d'entretien dans ce manuel ont été suivies.
- Glaskasten ne peut pas garantir que le matériel de fixation fourni convient à toutes les surfaces, demandez conseil si nécessaire à un expert (par exemple pour les cloisons en plâtre).
- Cette garantie ne couvre pas les détériorations qui sont causées par:
 - un non-respect des instructions d'installation dans ce manuel;
 - l'utilisation de cette vitrine à des fins autres que celles auxquelles elle est destinée;
 - le fait de ne pas monter la vitrine sur un mur ou une autre surface solide;
 - une fixation incorrecte ou une fixation sur une surface qui n'est pas appropriée, contactez un expert en cas de doute;
 - une surcharge de la vitrine, voir les spécifications pour la charge maximale;
 - connexion d'autres appareils électriques à la sortie de tension secteur d'un module de vitrine;
 - le nettoyage avec des moyens inappropriés, en cas de doute, contactez Glaskasten (info@glaskasten.de);
 - une exposition prolongée à la lumière directe du soleil de la vitrine;
 - une exposition de la vitrine à des produits chimiques pouvant attaquer les matériaux de la vitrine;
 - la fixation ou le stockage de la vitrine dans une pièce trop humide;
 - la fixation ou le stockage de la vitrine à l'extérieur.

Remarque concernant le verre trempé

La vitrine Glaskasten est réalisée en verre trempé, il s'agit d'un matériau extrêmement résistant aux rayures et durable, qui peut également être utilisé à la maison en toute sécurité. En effet lorsque le verre trempé se brise, il n'y a pas d'éclats tranchants, mais seulement de petits grains.

Exceptionnellement il est possible que le verre trempé se brise spontanément peu après la production. Il est pratiquement impossible que cela se produise après la livraison d'une vitrine, mais si cela devait se produire veuillez contacter Glaskasten (info@glaskasten.de). Vous recevrez immédiatement un panneau en verre de remplacement.

Informations importantes

Respectez les points suivants pour profiter autant que possible de votre vitrine Glaskasten:

- Installez la vitrine dans un endroit approprié de la maison sur un mur solide.
- Pour la sécurité il est important d'utiliser les supports de fixation fournis pour suspendre la vitrine. Ne posez pas la vitrine contre un mur sans fixations, car elle pourrait tomber lorsqu'on ouvre les portes.
- Veillez à ne pas vous pincer les doigts entre les portes, surtout lorsque des enfants peuvent les ouvrir.
- Ne suspendez pas la vitrine à la lumière directe du soleil. Cela peut entraîner une décoloration de la vitrine et des modèles dans la vitrine. Pour la vue sur les modèles, il est également préférable que la vitrine ne soit pas exposée au soleil.
- Veillez à ce que la vitrine ne soit pas exposée longuement à une humidité élevée ou à des températures basses, cela pourrait provoquer de la condensation. Cela n'est non seulement pas souhaitable pour la vitrine, mais surtout pas pour vos modèles.
- Les portes peuvent s'ouvrir jusqu'à 105 °, ne forcez pas l'ouverture des portes et ne laissez pas les portes ouvertes plus longtemps que nécessaire pour éviter que quelqu'un s'y cogne.
- Pour les vitrines avec éclairage: Ne laissez pas l'éclairage allumé inutilement lorsque personne ne se trouve dans la pièce, cela économise de l'énergie et prolonge la durée de vie de l'éclairage. La vitrine peut facilement être éteinte avec l'interrupteur qui se trouve sous la vitrine.

Installation (voir également les vidéos en ligne)

Nous conseillons d'effectuer l'installation à 2 personnes. Pour suspendre la vitrine vous avez besoin des outils suivants:

- Perceuse (à percussion) (en fonction de la surface)
- Niveau, crayon
- Tournevis cruciforme
- Clés à lèvre 3 et 4 mm

Si vous n'avez pas d'expérience avec les outils mentionnés ci-dessus, demandez l'aide d'une personne expérimentée.

Pour les vitrines qui sont composées de plusieurs modules

Pour les vitrines murales avec plusieurs modules l'autocollant sur la boîte indique de quel module il s'agit. Faites attention alors aux instructions supplémentaires dans ce manuel, qui sont indiquées comme suit:

Modules côte à côte

GK2: Si vous avez un GKI ou GKO 2, 3 ou 4 (cela veut dire 2, 3 ou 4 modules côte à côte), vous devez également suivre ces instructions.

Modules les uns au dessus des autres

GK1x2: Si vous avez un GKI ou GKO 1x2, 2x2 (cela veut dire 2 modules l'un au dessus de l'autre), vous devez également suivre ces instructions.

Préparation des modules

Pour suspendre chaque module, certaines pièces de la boîte d'accessoires doivent être montées :

1. Collez un tampon adhésif au dos à chaque coin, comme indiqué par 4 cercles sur la Fig 1.
2. Collez un serre-câble à l'arrière à 2 endroits, comme indiqué par les 2 carrés de la fig 1. Ce n'est pas nécessaire pour le module gauche. Si le module de gauche est un demi-module, le câble fourni séparément est accroché dans le module adjacent et le connecteur est branché (fig. 13-2 & 15a).

GK1x2: Montez une languette métallique en haut de chaque module inférieur, derrière laquelle s'accroche ensuite le module situé au-dessus.

Installation du support mural standard

Choisissez l'emplacement où la vitrine doit être installée, en tenant compte que:

- le mur soit adapté pour la fixation, en cas de doute demandez conseil à un expert;
- aucune conduite d'eau, d'électricité, de chauffage ou autres ne soit dans le mur;
- la lumière directe du soleil ne tombe sur la vitrine;
- l'humidité de l'air dans la pièce ne soit pas trop élevée.

Nous recommandons de respecter une distance entre 100 et 120 cm entre le dessous de la vitrine et le sol (fig. 2).

GK1x2: Pour une disposition avec 2 vitrines l'une au-dessus de l'autre, 200-220 cm est préférable (fig. 3).

1. Déterminez l'emplacement des trous de perçage à l'aide du schéma (figure 5) et marquez-les sur le mur à l'aide d'un niveau. La dimension * dépend du système de réglage de la hauteur et est d'environ 140 mm pour les vitrines GKI et d'environ 160 mm pour les vitrines GKO.

GK1x2: Utilisez la figure 4 pour plusieurs modules l'un au dessus de l'autre.

2. Percez 4 trous par module aux endroits indiqués:
 - Dans le cas d'un mur en bois d'épaisseur suffisante : utilisez un foret de $\varnothing 3$ mm.
 - Dans le cas d'un mur en brique ou en béton: utilisez un foret approprié de $\varnothing 8$ mm et percez un trou d'une profondeur minimale de 60 mm. Placez ensuite les 4 chevilles fournies.
3. Utilisez les 4 vis fournies pour fixer les deux supports de fixation au mur (fig. 6).
4. Dépoussiérez la pièce lorsque la poussière a été soulevée.

Rail de montage pour cloisons sèches

Le rail de fixation pour cloison sèche, disponible en option, remplace les supports de fixation susmentionnés. Il comporte plusieurs trous permettant d'utiliser davantage de vis : au moins 1 vis à l'emplacement de chaque poteau dans le mur + au moins 1 vis avec cheville pour plaque de plâtre aux deux extrémités du rail. Les vis et les chevilles ne sont pas incluses, car le type et la longueur dépendent de la situation locale. Plus de vis peuvent être nécessaires, en cas de doute, consultez un expert, également pour le type de vis et de chevilles.

REMARQUE : Pour déterminer l'emplacement du rail de montage, utilisez les deux trous extérieurs des supports de montage illustrés dans les figures 3 et 5 et déplacez-les de 5 mm vers l'intérieur. La dimension de 1000 mm devient alors 990 mm. La hauteur des trous reste la même.

Accrocher la vitrine

Vous pouvez ensuite accrocher la vitrine:

GK2 & 1x2: Faites attention au marquage au dos de la vitrine ou sur le carton, commencez toujours par la vitrine de gauche.

1. Assurez-vous d'abord que les vis de réglage soient complètement dévissées (dans le sens inverse des aiguilles d'une montre), les boulons dépassent d'environ 2 cm.
2. Prenez ensuite la vitrine avec 2 personnes et placez-la sur les supports. Commencez à environ 1-2 cm au-dessus de la position finale (fig. 7a 7b 7c).
3. Serrez les vis de réglage à l'aide d'une clé à lèvre de 4 mm pour régler la vitrine à la hauteur souhaitée et à l'horizontale (fig. 8). En serrant les vis de réglage cela empêche également de pouvoir soulever la vitrine des supports de fixation, faites au moins 5 tours, même si la hauteur semble être correcte.

GK2: Veillez à ce que les modules soient non seulement de niveau, mais également à la même hauteur.

4. Serrez enfin la 2ème vis de réglage pour plaquer la vitrine contre le mur (fig. 9).

GK1x2: Accrochez le ou les modules supérieurs de la même manière, et ajustez la hauteur à environ 5 mm au-dessus du ou des modules inférieurs.

GK2: Accrochez les câbles de chaque module derrière les serre-câbles du module de droite et branchez les connecteurs dans la prise correspondante (fig. 13 et 15b). Pour un demi-module, vous avez déjà accroché le cordon derrière le module voisin et il ne vous reste plus qu'à insérer la fiche en bas.

GK1x2: Insérez les fiches du ou des modules inférieurs dans le ou les modules supérieurs (fig. 14).

GK1x2: Placez la paroi arrière fournie séparément entre le module inférieur et le module supérieur. Elle s'insère dans la rainure à l'arrière des étagères. Lorsqu'elle est au bon endroit, abaissez lentement la vitrine supérieure, jusqu'à ce que la distance verticale entre les deux vitrines soit d'environ 1 mm.

5. Branchez le câble d'alimentation dans la prise de courant et testez l'éclairage (fig. 15f & 15e).

Montage des portes

Si la vitrine est bien suspendue, les portes peuvent être montées. Placez les portes une à une, attention la porte avec le logo rouge est la porte de droite. C'est plus pratique de le faire à deux.

1. Placez d'abord toutes les charnières en position ouverte (fig. 10a - 10b).
2. Puis mettez la porte en place et accrochez les charnières dans les plaques de montage qui sont sur la vitre (fig. 10c - 10d).
3. Fixez les deux charnières en tournant la vis d'un demi-tour dans le sens des aiguilles d'une montre (fig. 10e). Ne lâchez la porte que lorsque les deux charnières sont bien fixées.
4. Fermez les portes.

Installation des vitres latérales

Utilisez le matériel de montage fourni pour installer les deux parois frontales en verre, veillez à ce que le verre soit protégé **des deux côtés** avec une rondelle en plastique (fig. 11b)!

1. Placez la rondelle cuvette en inox + une protection en plastique sur chaque vis.
2. Placez une rondelle de protection en plastique dans chaque trou à l'arrière du panneau en verre. Mettez d'abord une goutte d'eau sur la rondelle en plastique, afin que la rondelle adhère à la vitre et que la vitre soit plus facile à placer sans que les rondelles ne tombent.
3. Mettez le panneau en verre à sa place contre la face latérale de la vitrine, tandis que les rondelles en plastique restent derrière. Vissez ensuite les vis avec la rondelle cuvette et la rondelle en plastique. ATTENTION: il doit y avoir une rondelle en plastique à l'intérieur et à l'extérieur de la vitre (fig. 11b)!
4. Vissez maintenant les vis supérieures et inférieures avec la clé à lèvre de 3 mm. Il y a un peu de jeu sur le panneau en verre, afin que vous puissiez la placer dans la bonne position pour le serrage. Serrez-le seulement manuellement, n'utilisez pas d'outil électrique pour cela!

Réglage des portes

Les charnières de haute qualité des vitrines Glaskasten sont réglables dans trois directions (fig. 12).

GK1x2: Remettez d'abord toutes les portes en verre dans les charnières.

1. Utilisez la vis arrière (fig. 12a) pour déplacer les portes d'avant en arrière. Cela devrait être juste au milieu.
2. Réglez la hauteur des portes à l'aide de la vis du milieu (fig. 12b), procédez ainsi pour les charnières du haut et du bas.

- Réglez maintenant les portes horizontalement et à la même hauteur avec la vis avant (fig. 12c), en veillant à ce qu'elles ne touchent pas les parois frontales à l'extérieur et qu'elles ne se touchent pas à l'intérieur. Les fentes doivent être toutes de même dimension, au moins 1 mm.
- Collez maintenant les petits butoirs fournis à l'intérieur des vitres à la hauteur de l'étagère supérieure et de l'étagère inférieure (fig. 11a). Pour cela nettoyez d'abord soigneusement l'intérieur des vitres avec un produit dégraissant (par exemple de l'alcool).

Placer les trains dans la vitrine

Placez les trains avec précaution pour éviter qu'il y ait des rayures sur les étagères.

Pour les modèles électriques: ne soulevez pas le pantographe tant que le modèle n'est pas correctement positionné.

Rails porteurs de courant

Lorsque la vitrine GKO est dotée de rails porteurs de courant, vous pouvez connecter votre Centrale Numérique à l'arrière de la vitrine avec de la prise RCA fournie (fig. 15b).

Si votre vitrine est composée de plusieurs modules, l'alimentation numérique est connectée entre les modules avec les câbles et les connecteurs fournis.

Vidéos d'installation

Vous pouvez visionner les vidéos d'instruction pour l'installation de Glaskasten sur notre chaîne YouTube.



Utilisation et entretien

Pour les vitrines avec éclairage, vous pouvez allumer l'éclairage en bas à droite de la vitrine (fig. 15c). A côté de l'interrupteur se trouve également le bouton du variateur d'intensité lumineuse (fig. 15e), si la vitrine en est dotée.

Ouvrez et fermez les portes en les prenant par le haut ou par le bas, cela réduit le risque de taches sur la vitre. Laissez la vitrine le moins longtemps possible ouverte, de sorte qu'il y ait moins de poussière.

Quelque temps après l'installation il est possible que les portes en verre se soient légèrement déplacées, réglez alors à nouveau les charnières pour les redresser, voir les instructions au chapitre Installation.

Nettoyage

Mis à part le nettoyage, la vitrine ne nécessite aucun entretien. Pour nettoyer la vitrine utilisez uniquement des détergents neutres et non des produits de nettoyage agressifs, des acides ou des solvants.

Il est conseillé de nettoyer les parties métalliques uniquement avec un chiffon sec ou légèrement humide pour éliminer les taches. Pour les vitres il est possible d'utiliser éventuellement un produit de nettoyage pour vitre, mais lorsque vous utilisez des bombes aérosols ou des nébuliseurs, assurez-vous que les modèles ne soient pas touchés. Il est préférable de vaporiser le détergent sur un chiffon, puis de nettoyer la vitre avec le chiffon.

Spécifications du produit

	GKI	GKO
profondeur:	21 cm	17 cm
charge maximale par étagère de 118 cm:	16 kg	6 kg
poids net par module:	32 kg	24 kg
poids total maximum par module:	60 kg	48 kg

	GK1	GK1,5	GK2	GK2,5	GK3	GK4	GK1x2	GK1,5x2	GK2x2
largeur (cm)	120	179	238	297	356	474	120	179	238
hauteur (cm)	73	73	73	73	73	73	146	146	146
longueur train max. (cm)	118	177	236	295	354	472	118	177	236
puissance absorbée (W)	27	41	54	68	81	108	58	86	115

* version éclairée uniquement

Les vitrines Glaskasten sont conçues et assemblées aux Pays-Bas.

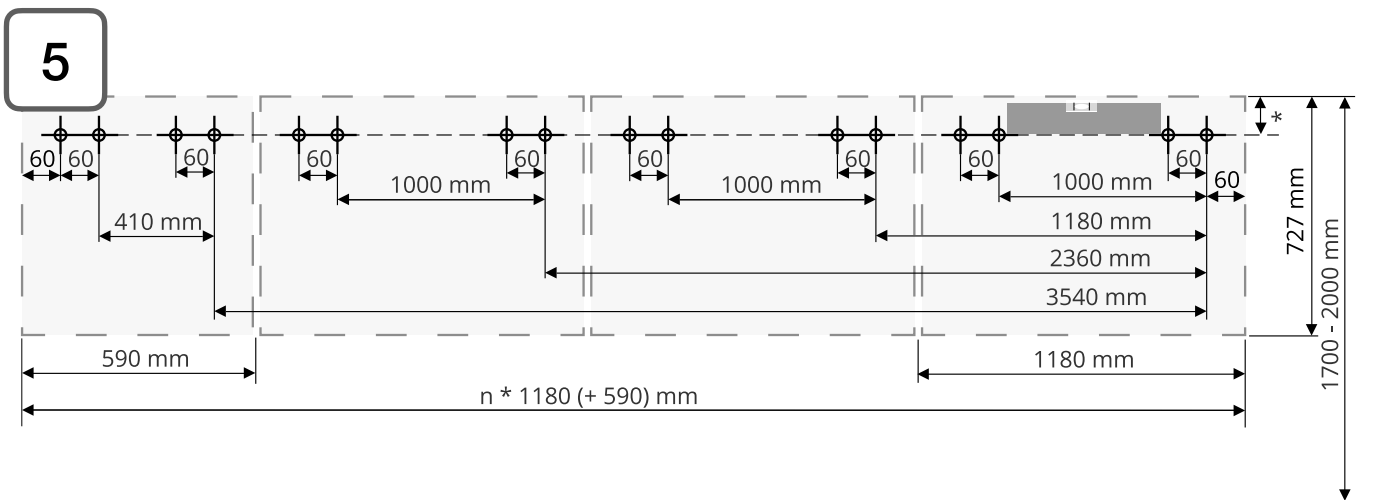
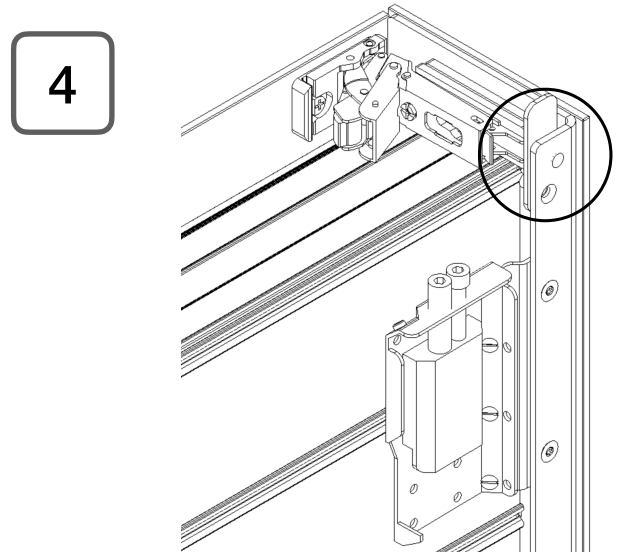
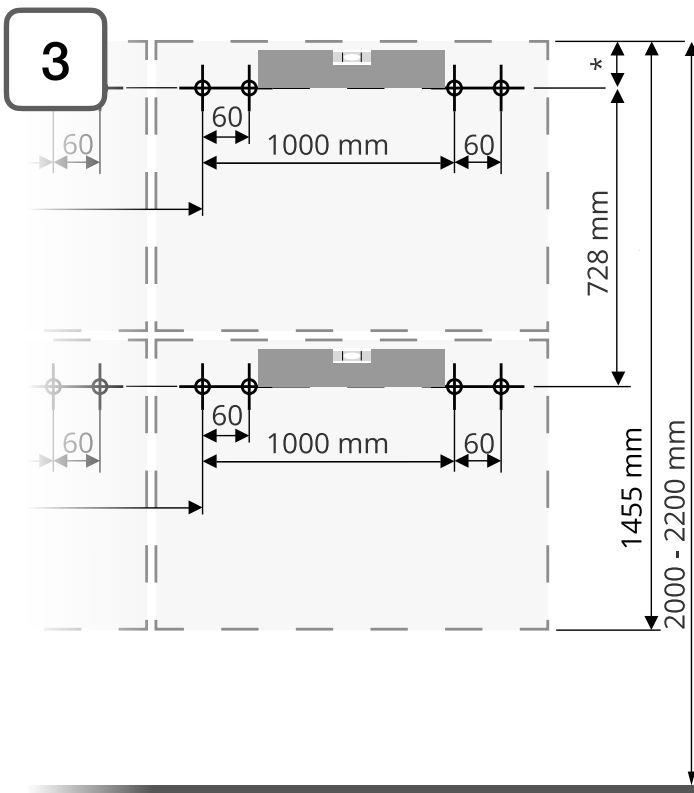
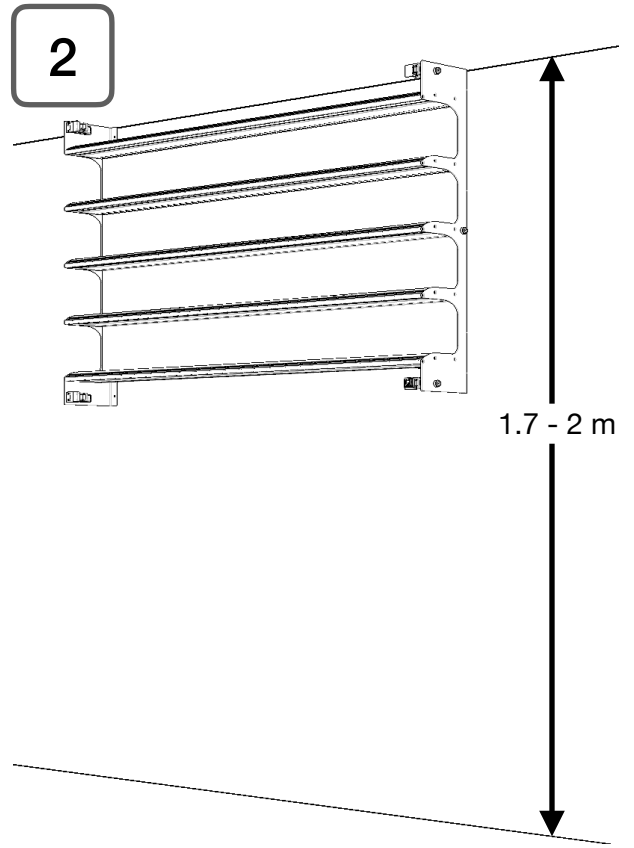
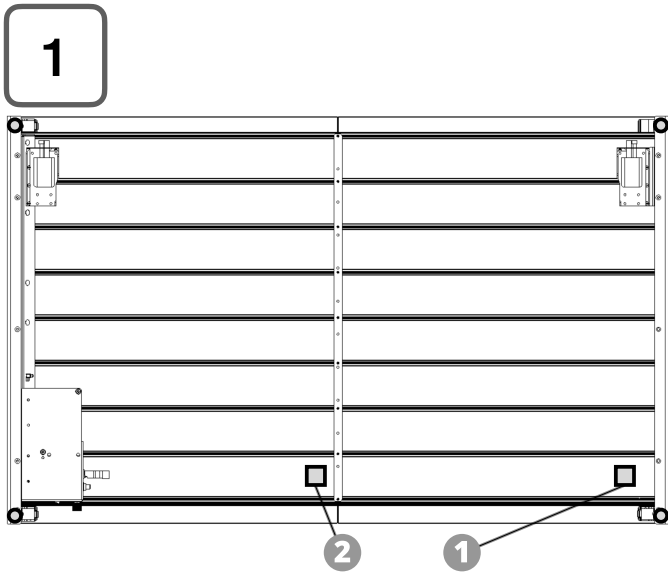

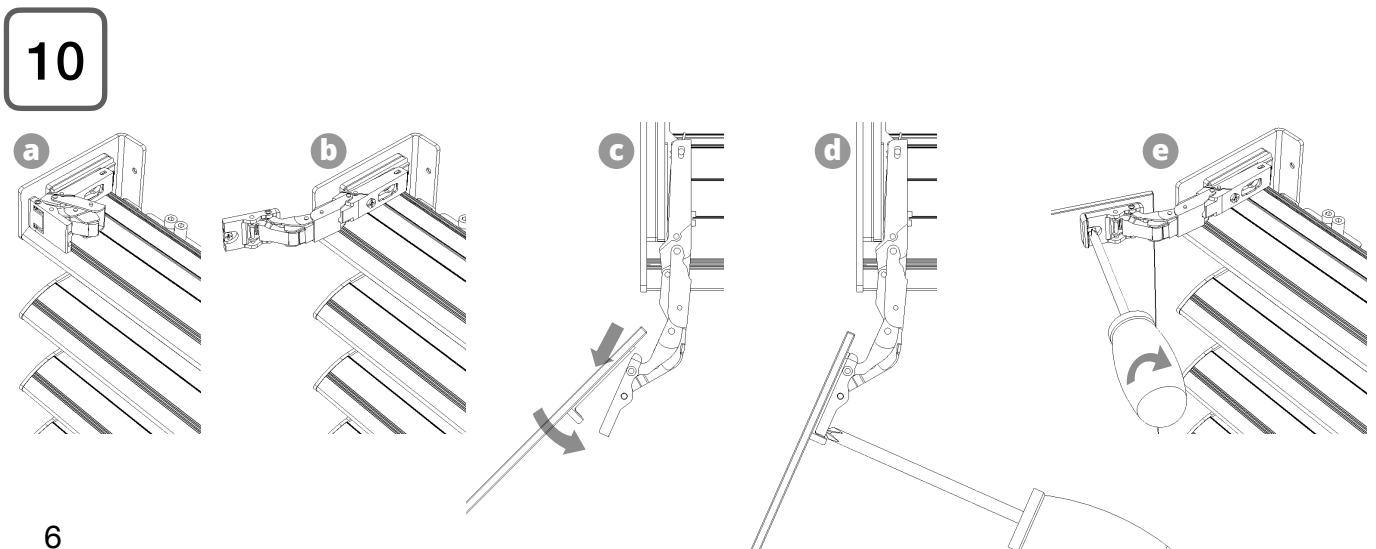
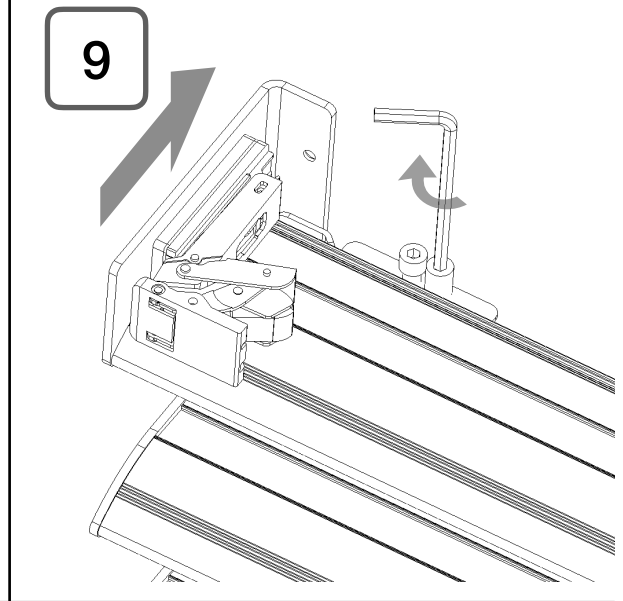
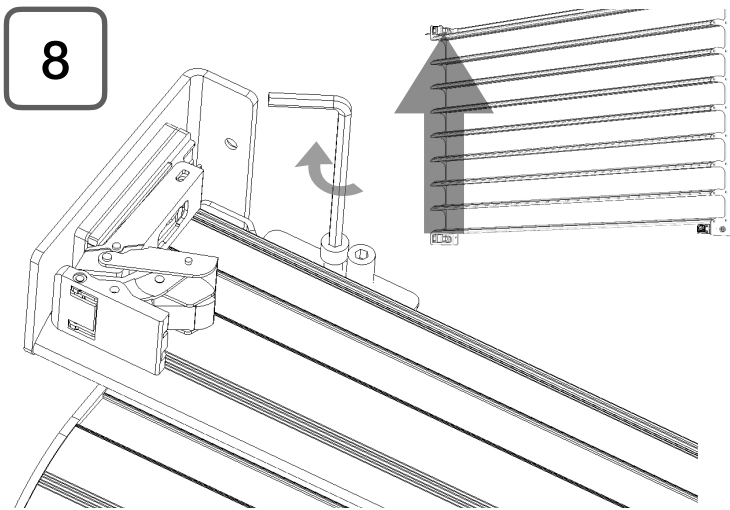
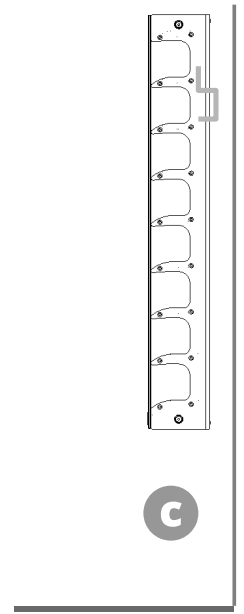
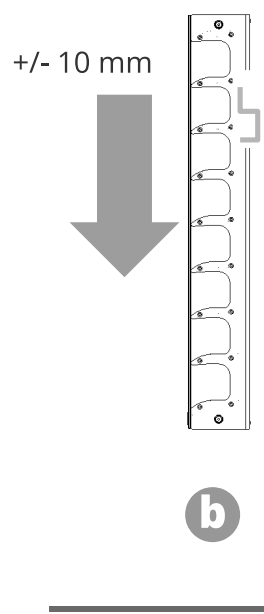
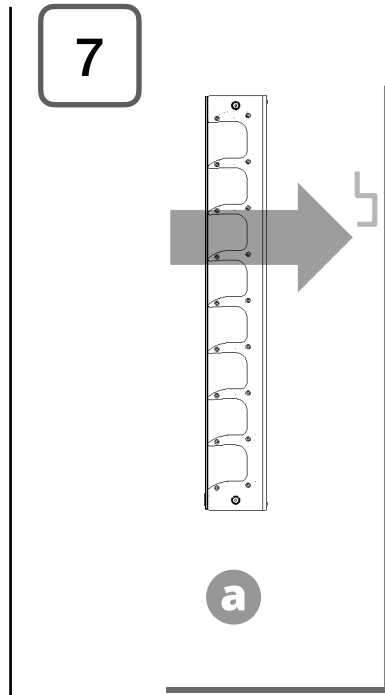
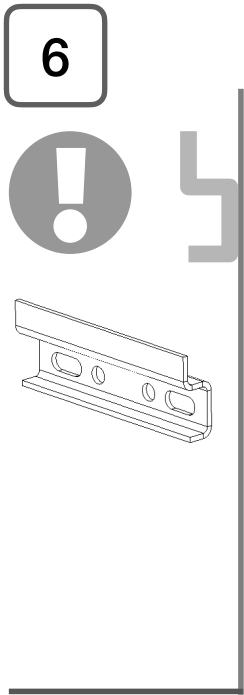

11

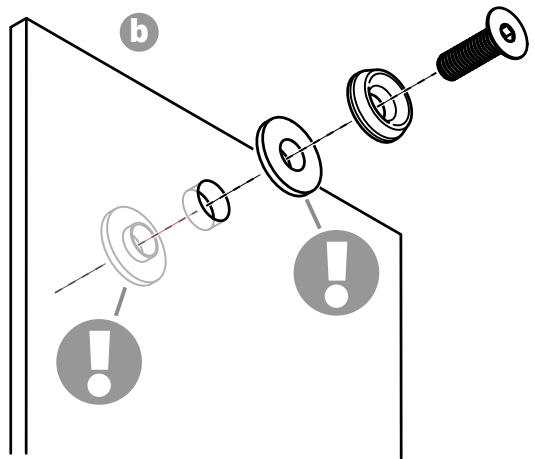

12

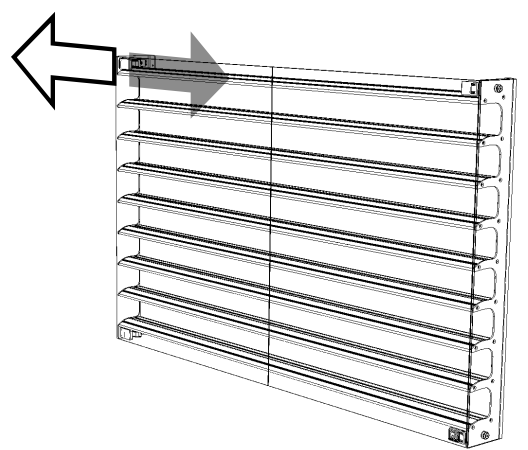
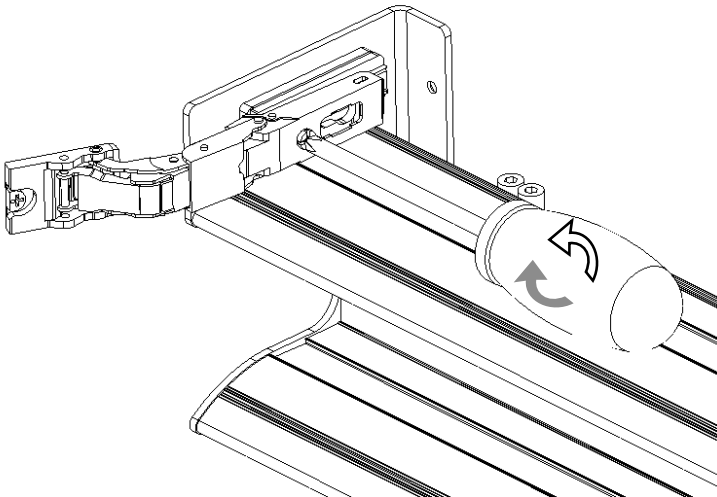
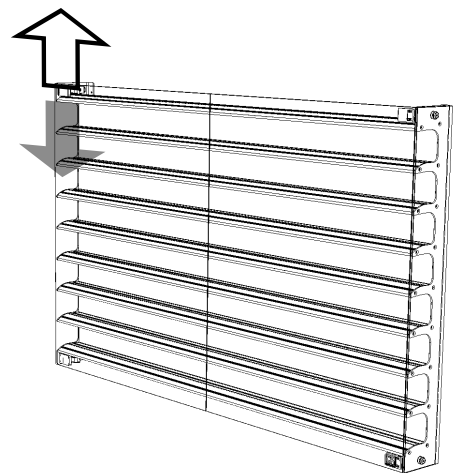
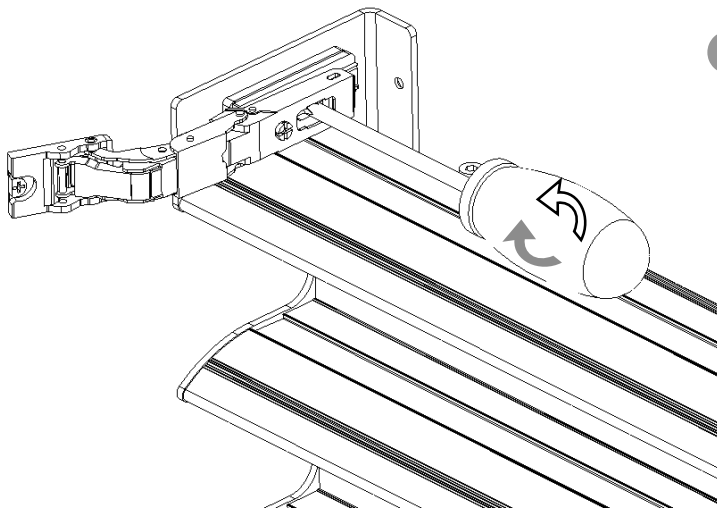
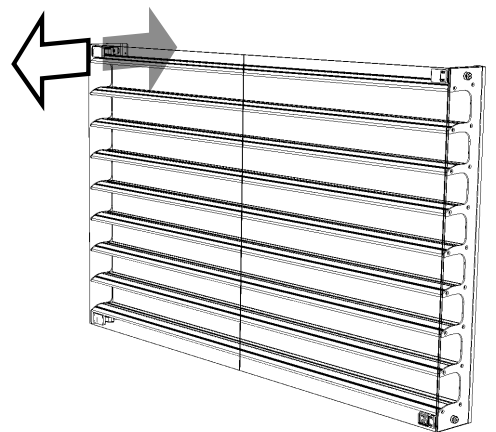
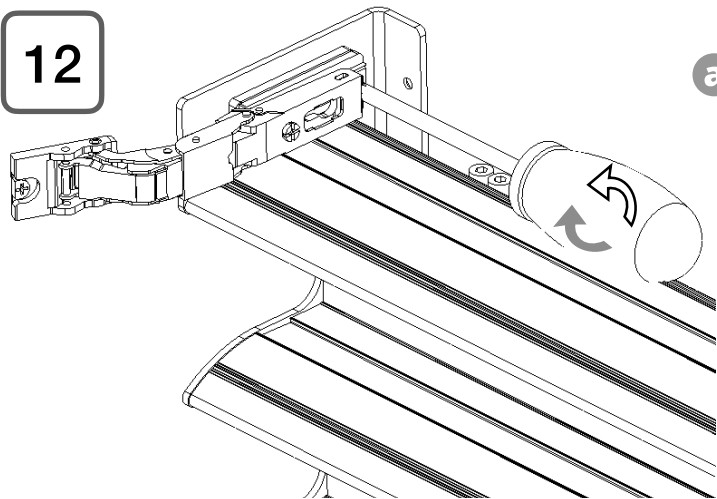

13

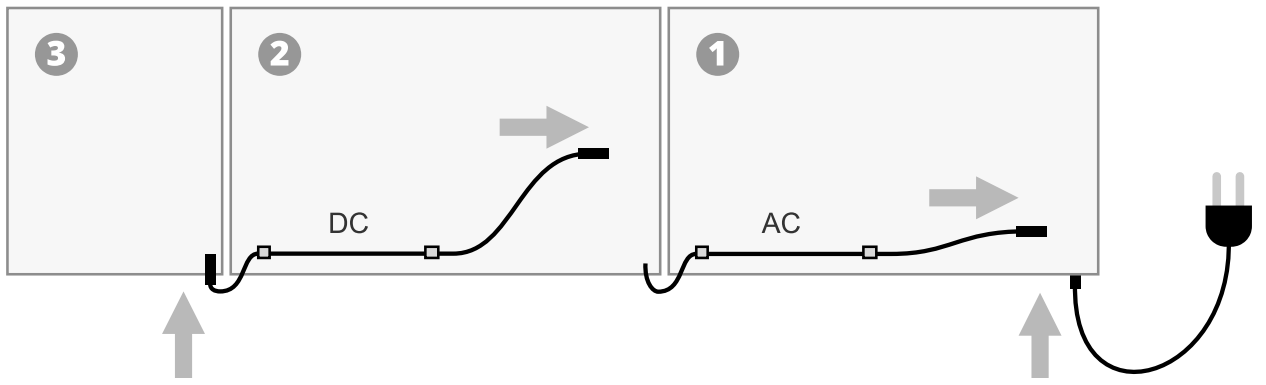

14

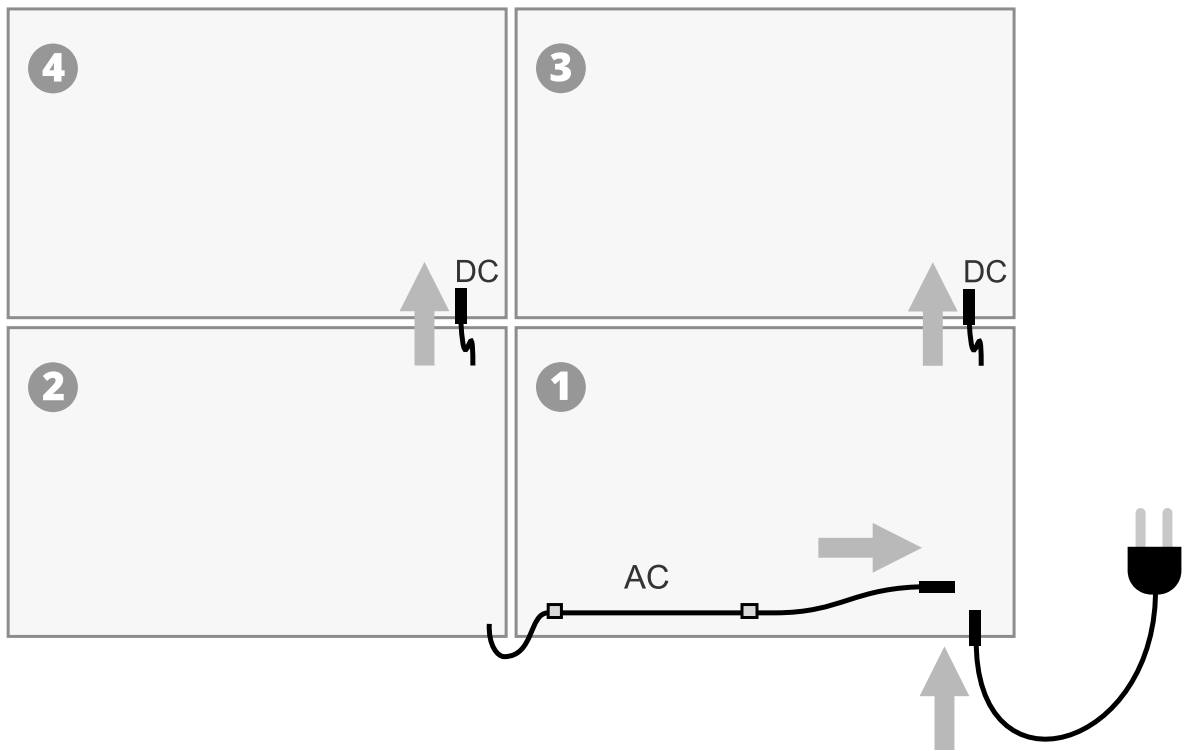

15

